

- Observad los siguientes desarrollos de algunos cuerpos geométricos, y realizad los siguientes pasos:
- Construid, por parejas, el cuerpo geométrico que os asigne el profesor, con las medidas que se indican en la figura. Para ello, **previamente tendréis que traer de casa: cartulina, tijeras, regla, (compás) y pegamento de barra.**
  - Finalmente, escribid en una de sus caras la siguiente información:
    - El nombre de la figura construida.
    - La fórmula de su volumen.
    - El nombre de los dos componentes de la pareja, el grupo y el año académico.

[En la página web del profesor ([www.alfonsogonzalez.es](http://www.alfonsogonzalez.es)) podéis ver los desarrollos de muchos más cuerpos geométricos]

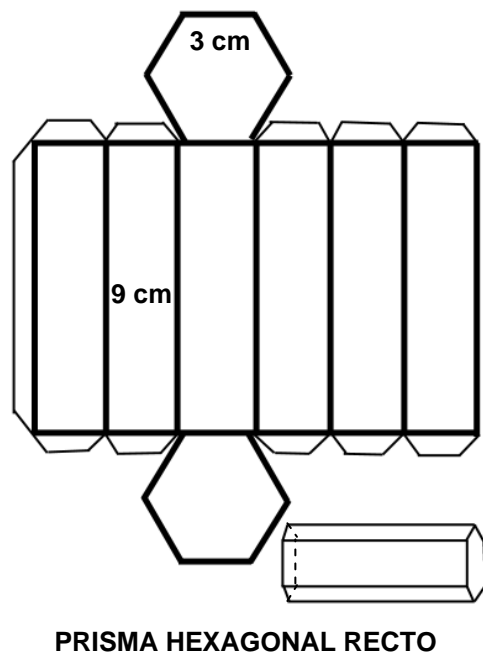

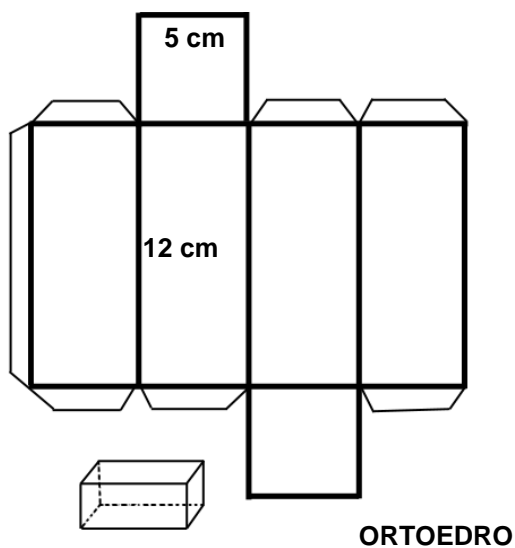
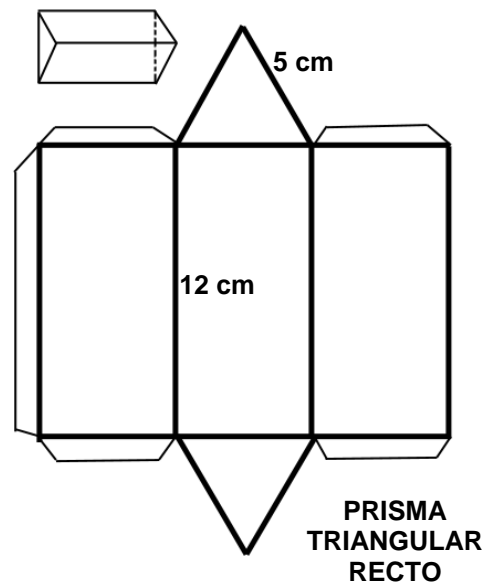
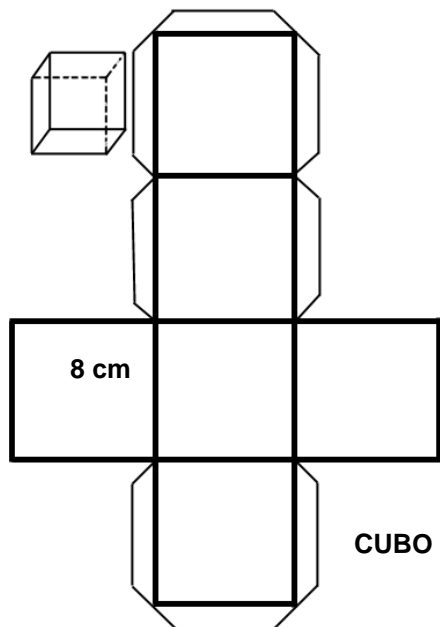
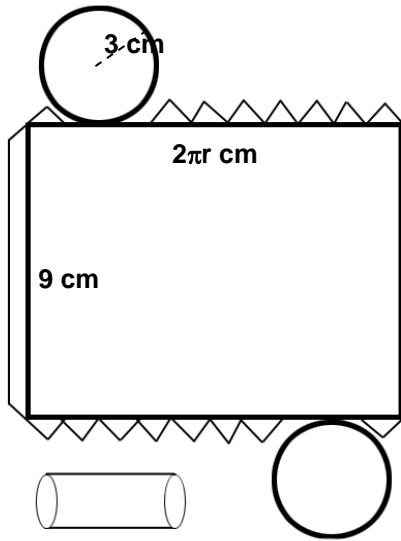

CILINDRO

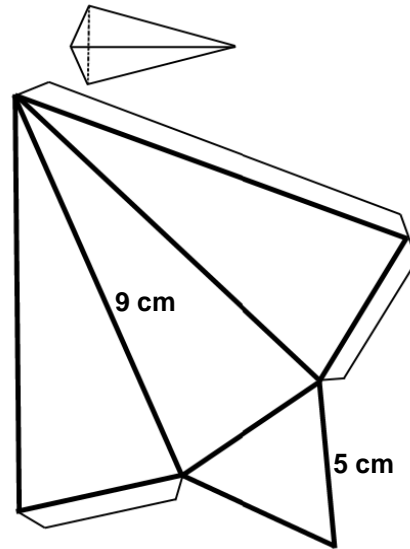

PIRÁMIDE TRIANGULAR RECTA

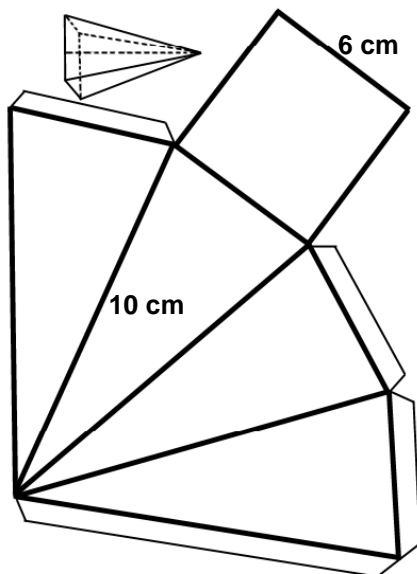

PIRÁMIDE CUADRANGULAR RECTA

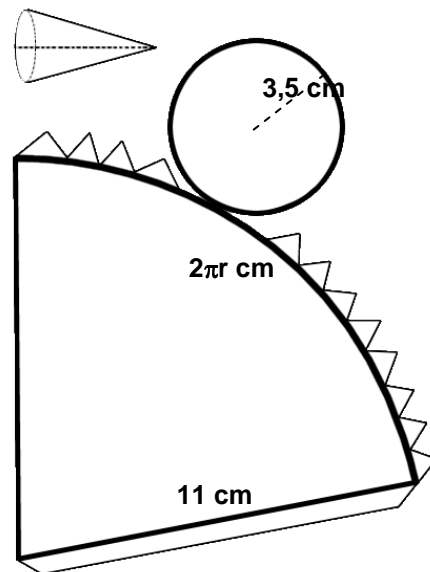

CONO